

Descrizione SERIE "P - PR "



COCLEA:

Completamente stampata senza saldature - in materiali: PP - PPS - PPEl - PE - PEes - PEel .

GIRANTE:

A pale Rovescie costruta in materiali: PP - PVC - acciaio Inox - acciaio rivestito in ebanite o fibra di vetro

SUPPORTO :

In lamiera di acciaio con verniciatura epossidica, o in acciaio Inox

MOTORE:

Forma B3 Viteria: Acciaio Inox.

Dimensioni di Ingombro e Pesi serie " P" - "PR"

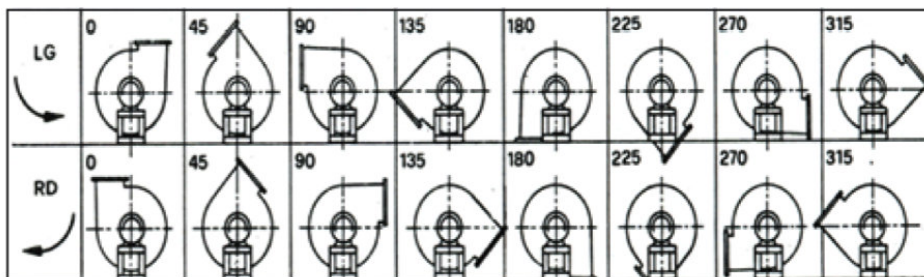
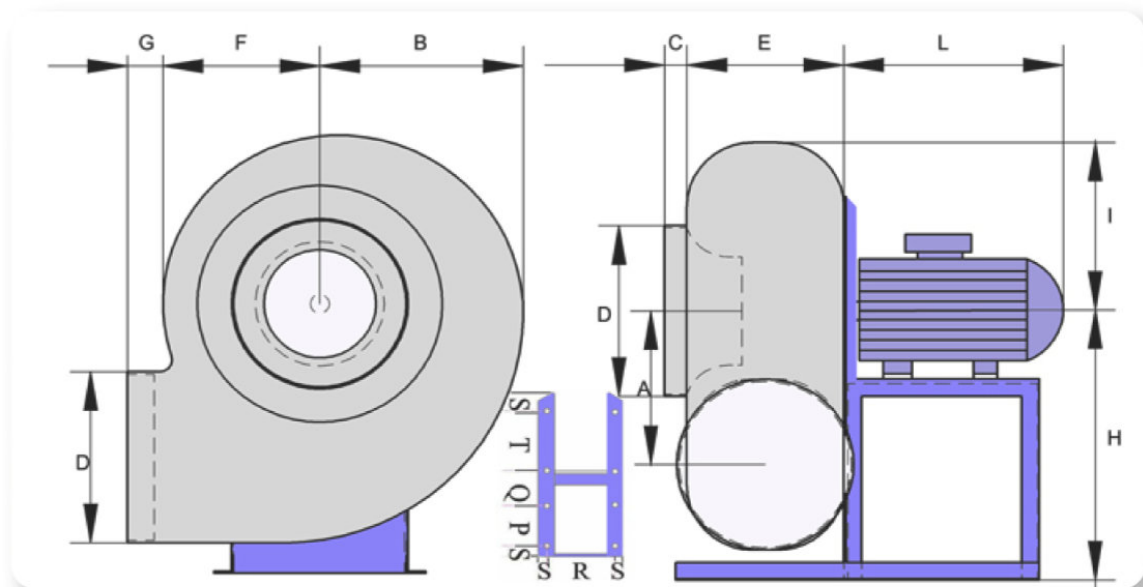

*Completo di Motore. Il Ventilatore è orientabile. / The fans is revolvable *Motor included

Tipo Type	Mot.Gr Size	M0t KW	Giri RPM	A	B	C	Ø	E	F	G	H	I	L	P	Q	R	S	T	KG.**
P 632 R	180 200	22 30/37	2920	445	610	50	500	415	420	80	800	505	600 640	450 520	53	440 540	25	400	290 350
P 634 R	132	5.50	1450	445	610	50	500	415	420	80	800	505	400	237	53	337	25	400	180
P 636 R	112	2.20	950	445	610	50	500	415	420	80	800	505	330	237	53	337	25	400	165